



код продукции
40 1760 2

КОНТРОЛЬНО - КАССОВАЯ МАШИНА
«КАСБИ – 03МФ»
версия ПО v8.3
Руководство по эксплуатации
Старший администратор
часть 2 УЯИД. 695234.019.1 РЭ2

«Утверждаю»
Директор

_____ Яско В.Ф.

Содержание

1 ВКЛЮЧЕНИЕ МАШИНЫ	6
2 ПОРЯДОК РАБОТЫ	7
3.1 СТРУКТУРА МЕНЮ И ОПИСАНИЕ РЕЖИМА	7
3.2 ВХОД В РЕЖИМ «СТАРШИЙ АДМИНИСТРАТОР».....	8
3.3 ТЕСТЫ	9
3.3.1 ТЕСТ ТЕРМОПЕЧАТАЮЩЕГО УСТРОЙСТВА.....	9
3.3.2 ТЕСТ КЛАВИАТУРЫ	10
3.3.3 ТЕСТ СКНО	10
3.3.4 ТЕСТ АККУМУЛЯТОРА	11
3.3.5 ОЧИСТКА ПАМЯТИ	11
3.3.6 ТЕХНИЧЕСКИЙ ПРОГОН	11
3.4 НАСТРОЙКИ.....	13
3.4.1 НАСТРОЙКА ЧАСОВ	13
3.4.2 НАСТРОЙКА ВИДА ПЕЧАТИ	14
3.4.3 НАСТРОЙКА ПАРОЛЕЙ.....	15
3.4.4 КОРРЕКЦИЯ ТАРИФОВ НА ПРОЕЗД	15
3.4.5 КОРРЕКЦИЯ ТАРИФОВ НА ПРОВОЗ БАГАЖА.....	16
3.4.6 КОРРЕКЦИЯ ЗАГОЛОВКА	16
3.4.7 МАКСИМАЛЬНАЯ СУММА	17
3.4.8 УСТАНОВКА ОКРУГЛЕНИЯ	18
3.4.9 НАСТРОЙКА СОМ-ПОРТА.....	18
3.4.10 ВРЕМЯ ЗАСТАВКИ.....	18
3.4.11 ДАТА ТО	18
3.5 УСТАНОВКИ	19
3.6 РЕКВИЗИТЫ	20
3.7 МАРШРУТЫ.....	21

Настоящее руководство по эксплуатации содержит сведения о правилах работы на контрольно-кассовой машине "КАСБИ-03МФ" (далее по тексту - машина), необходимые для обеспечения полного использования её технических возможностей и правильной эксплуатации.

Перед началом эксплуатации машины следует внимательно ознакомиться с настоящим руководством, УЯИД.695234.019.1РЭ, УЯИД.695234.019.1РЭЗ и формуляром УЯИД.695234.019.1ФО.

Сокращения, принятые в тексте руководства:

- БД - база данных товаров (услуг);
- БП - блок питания;
- БУ - блок управления;
- КЛ - контрольная лента;
- КЛВ - клавиатура;
- ККМ - контрольно-кассовая машина (КСА, КО);
- КС - контрольная сумма;
- ОЗУ - оперативное запоминающее устройство (чековый буфер);
- РПЗУ - репрограммируемое запоминающее устройство;
- ТПГ - термопечатающая головка;
- ТПУ - термопечатающее устройство;
- УНП - учетный номер налогоплательщика;
- БЭП - блок энергонезависимой памяти;
- ШК - штрих – код;
- ЦТО - центр технического обслуживания;
- СККО - система контроля кассового оборудования;
- СКНО - средство контроля налоговых органов.

Условные обозначения, используемые в настоящем руководстве:

 - нажать клавишу;

 - набрать число на цифровом поле клавиатуры;

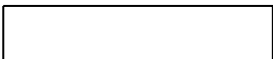
 - информация на индикаторном табло;

 - печатаемый документ.

Машина имеет возможность работы со средством контроля налоговых органов (СКНО). Ввод машины в эксплуатацию возможен только с подключенным СКНО.

Машина имеет блок энергонезависимой памяти (БЭП), обеспечивающий некорректируемую ежедневную регистрацию и энергонезависимое долговременное хранение итоговой информации о выполненных расчетах, а также регистрационных данных.

До первой регистрации машина находится в учебном режиме без передачи информации в СККО и БЭП.

1 Включение машины

Для включения необходимо перевести тумблер включения питания из положения «О» в положение «I». После включения машина устанавливает все элементы схемы в исходное состояние и проводит самотестирование. На индикаторе кассира в это время высвечивается надпись: «Проверка».

При нормальном завершении всех тестов на индикаторе кассира высвечиваются текущие время и дата, после чего машина переходит в режим «Тест СКНО» при работе в режиме с СККО или в режим «Водитель при работе в режиме без СКНО».

При обнаружении ошибки во время прохождения теста на индикатор выдается соответствующее сообщение.

При первом включении машины после прохождения тестов самопроверки необходимо ввести текущие дату (а) и время (б):

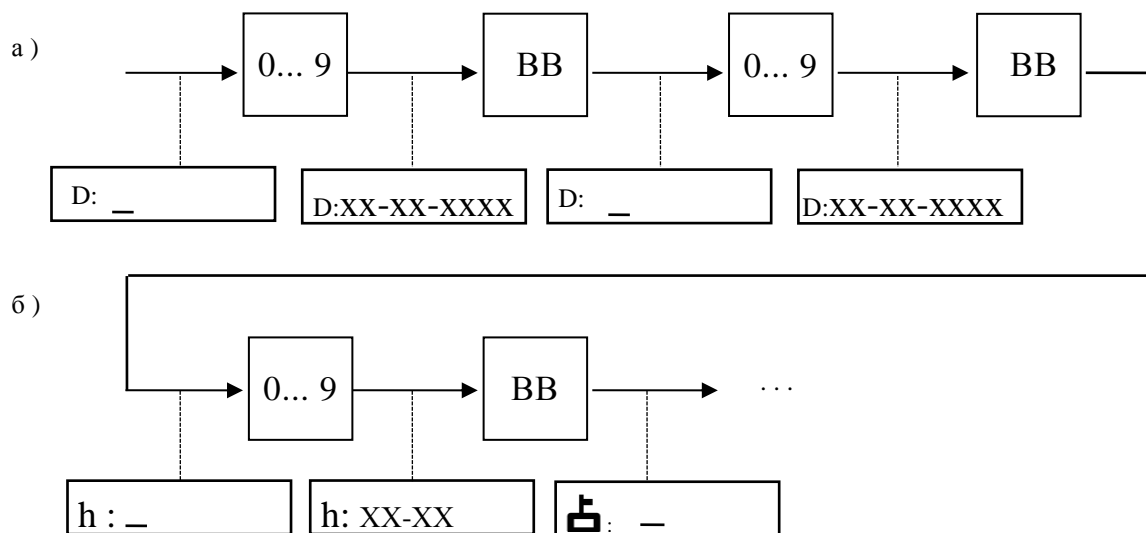

Примечания

1 При вводе даты ККМ проверяет ее на корректность (т.е. количество дней в месяце, количество месяцев в году), при ошибках выдается звуковой сигнал и разрешается повторный ввод.

2 Возможен ввод даты не ранее чем дата последней записи в БЭП.

3 С целью исключения случайной ошибки при вводе значения даты предусмотрен повторный ввод даты.

2 Порядок работы

Для удобства работы оператора с машиной организован диалоговый режим работы:

Вход в меню - по нажатию клавиши «ВВ».

Выход в предыдущее состояние - по нажатию клавиши «СБ».

Перемещение по меню (подменю) - с помощью клавиш «→+», «- ←» или с помощью цифровых клавиш номера отдела (ввод номера нужного пункта).

Сброс ошибочно введенных данных производится нажатием клавиши «СБ», при этом сбрасывается все введенное значение, после чего следует повторить ввод данных.

Во время работы на машине возможно переключение машины в режим отображения текущего времени и даты. Для этого необходимо нажать клавишу «00». После нажатия клавиши «00» машина запоминает прерванное состояние и на индикаторе кассира высвечиваются текущие время и дата. Для окончания просмотра нажать любую клавишу.

Примечание - Просмотр времени и даты невозможен в режиме калькулятор, подрежимах тест клавиатуры, реквизиты.

3 Режим «СТАРШИЙ АДМИНИСТРАТОР»

3.1 Структура меню и описание режима

3.1.1 Структура меню представлена на рисунках 1, 2.



Рисунок 1



Рисунок 2

3.1.2 В режиме «Старший администратор» может быть проведено оперативное определение работоспособности машины.

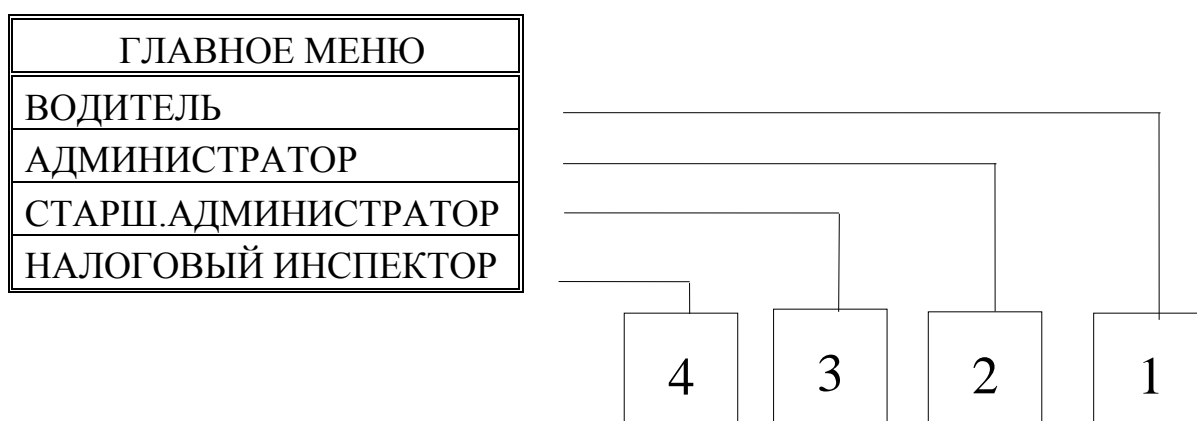
3.2 Вход в режим «Старший администратор»

Вход в режим осуществляется из главного меню.

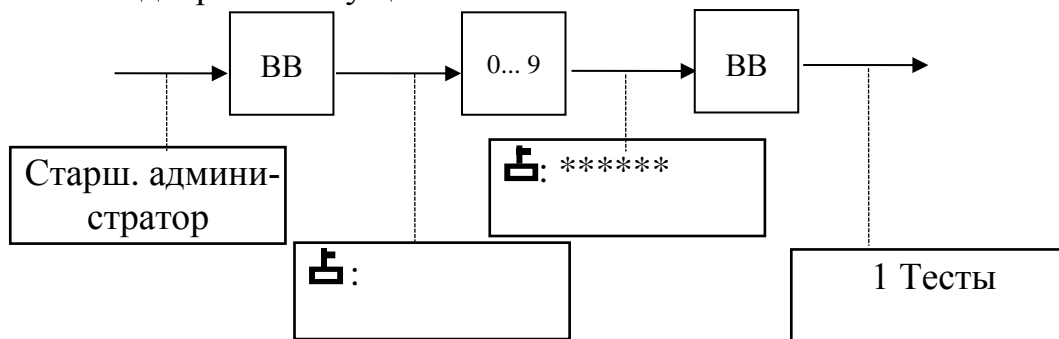

3.3 Тесты

Данный режим обеспечивает оперативное тестирование оборудования ККМ. В машине заложена возможность проведения следующих тестов:

- принтера;
- клавиатуры;
- СКНО;
- Аккумулятора;
- Очистка памяти;
- Технический прогон.

Для проведения теста необходимо выбрать с помощью клавиш «→+», « - ←» выбрать необходимый тест и нажать клавишу «ВВ» для его выполнения.

3.3.1 Тест термопечатающего устройства

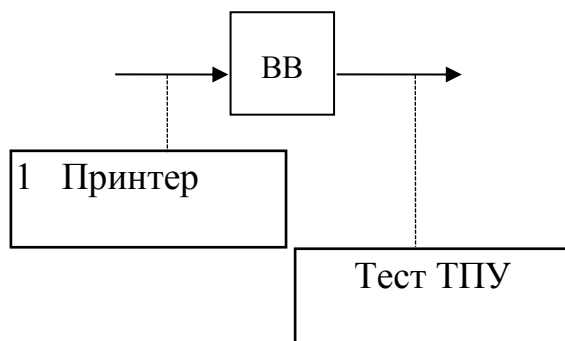

ООО "ФОРУМ"	Название торгующей организации
УНП: XXXXXXXXXX	5 строк по 27 символов в строке.
ЗН КСА: XXXXXXXXX	Учетный номер плательщика
ЗН СККО: XXXXXXXXXX	Заводской номер ККМ
XX.XX.XXXX	Регистрационный номер КО в СККО
XX.XX	Текущие дата и время
ТЕСТ ТПУ	Название теста
! # \$ % & ' () * + , - . / 0 1 2 3 4 5 6 7 8 9 : ; < = > ? A B C D E F G H I J K L M N O P Q R S T U V W X Y Z A B B Г Д Е Ж З И й К Л М Н О П Р С Т У Ф Ц Ч Ш Щ Ь Ы Ъ Э Ю Я	Шаблон-тест
Аккумулятор: XXXXX мВ	Заряд аккумулятора



QR-код, содержащий номер кассового аппарата

Рисунок 3 – Тест ТПУ

3.3.2 Тест клавиатуры

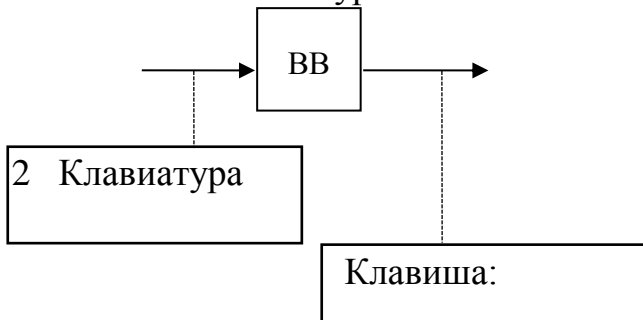

Следует нажать любую из клавиш, на индикаторе оператора в поле нажатой клавиши появится ее значение. При нажатии клавиши «СБ», ее символ не отображается на индикаторе, а ее работоспособность проверяется по производимому действию (выход из данного теста), поэтому клавишу «СБ» следует нажимать в последнюю очередь. При нажатии на клавишу «↑» ее значение не отображается на индикаторе, а ее работоспособность проверяется по производимому действию – выпуск (прогон) бумажной ленты. При нажатии на клавишу «ИТОГ» на индикаторе отображается знак «=>».

3.3.3 Тест СКНО

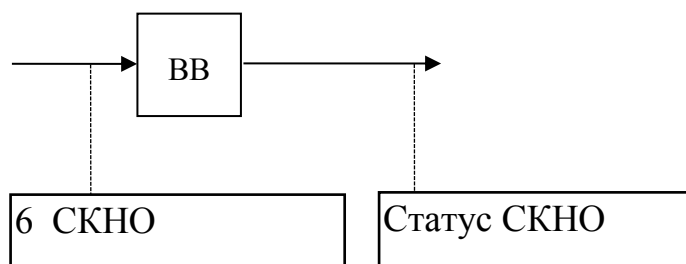

ООО "ФОРУМ"
 УНП: XXXXXXXXXX
 ЗН КСА: XXXXXXXXX
 ЗН СККО: XXXXXXXXXX

Название торговой организации
 5 строк по 27 символов в строке.
 Учетный номер плательщика
 Заводской номер ККМ
 Регистрационный номер КО в СККО

XX.XX.XXXX	XX.XX	Текущие дата и время
ОШИБКИ СККО!!!		Название теста
СКНО занято:	XXX	Состояние СКНО
СКЗИ:	XXX	Занятость СКНО
Соединение с сервером	XXX	Наличие соединения с сервером
Запрет обслуж. (дата):	XXX	Запрет обслуживания по дате
Запрет работы (Z-отч.):	XXX	Запрет работы по переданным Z-отчетам
Запрет работы (память):	XXX	Запрет работы по переполнению памяти
Идентификация успешно:	XXX	Успешность прохождения идентификации
Смена открыта:	XXX	Наличие открытой смены
Незавершен. док.	XXX	Наличие незавершенных документов
Налич. передан. док.	XXX	Наличие переданных документов
Превыш. разм. док.	XXX	Превышение размера документов
СКНО исправно:	XXX	Состояние СКНО
СКНО заблокировано:	XXX	Состояние СКЗИ

Рисунок 4 – Тест СКНО

3.3.4 Тест аккумулятора.

Предназначен для калибровки аккумулятора. Имеет вид: UXX.X/YY.Y, где XX.X – напряжение(В), непосредственно считанное встроенным в контроллер АЦП, YY.Y – напряжение(В), интерпретируемое ККМ. С целью точной настройки АЦП по контролю заряда аккумуляторной батареи, интерпретируемое напряжение можно калибровать с помощью клавиш + , - , X , ÷.

При нажатии клавиши ВВ ККМ перейдет в режим настройки порогового значения напряжения: Уп:XX.X, где XX.X – пороговое значения напряжения(В) аккумуляторной батареи, при котором касса блокируется. При нажатии клавиши ВВ интерпретируемое и пороговое напряжение записываются в память ККМ.

3.3.5 Очистка памяти.

Очистка маршрутов, тарифов, заголовка и сброс на заводские настройки.

3.3.6 Технический прогон

Предназначен для проведения комплексного теста ККМ. Во время прогона производится проверка процессора(контроллера), РПЗУ, БЭП(ФП), СКНО, ТПУ.

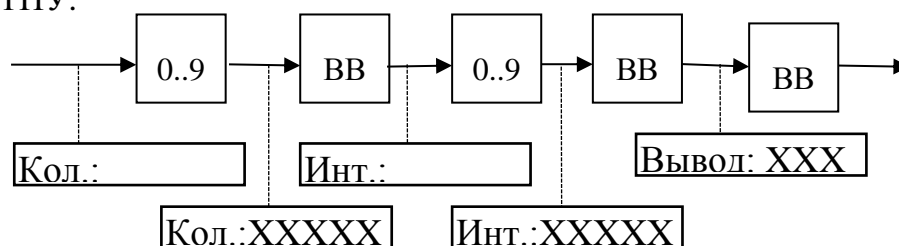

Кол.: XXXXX определяет количество тестов в техническом прогоне. Если поле оставить пустым или ввести нуль, промежуточные тесты будут идти, пока

пользователь не прервет выполнение технического прогона вручную клавишей СБ.

Инт.: XXXXX – время в секундах между тестами (минимум одна секунда).

Вывод – да – выводит информацию по промежуточным тестам, нет – выводит только заголовок теста и сводную информацию.

000 "ФОРУМ"		Название торгующей организации 5 строк по 27 символов в строке. Учетный номер плательщика Заводской номер ККМ Регистрационный номер КО в СККО
УНП: XXXXXXXXX ЗН КСА: XXXXXXXXX ЗН СККО: XXXXXXXXX		
XX.XX.XXXX	XX.XX	Текущие дата и время
Технический прогон		Название операции,
Интервал, с:	XXXXX	Интервал между тестами в секундах
Количество:	XXXXX	Количество тестов
Начало: XX.XX.XXXX	XX:XX	Дата и время начала техничес. прогона
Порядковый номер:	XXX	Порядковый номер теста
Процессор: XX		Состояние процессора ОК/ОШ
РПЗУ: Чтение Запись КС XX XX XX		Тест РПЗУ на чтение, запись и области контрольной суммы (ОК/ОШ)
ФП: XX		Состояние БЭП (ОК/ОШ)
Связь с СКНО: XX Биты статуса СКНО: XXXXXXXXXXXXXXXXXX		Состояние связи с СКНО (ОК/ОШ), Биты статуса состояния СКНО
! # \$ % & ' () * + , - . / 0 1 2 3 4 5 6 7 8 9 : ; < = > ? A B C D E F G H I J K L M N O P Q R S T U V W X Y Z A B B Г Д Е Ж З И Й К Л М Н О П Р С Т У Ф Ц Ч Ш Щ Ь Ы Ь Э Ю Я		Тест ТПУ
		Тест печати QR-кода
Напряжение, В:	XXX	Напряжение аккумулятора на момент те- ста
-Конец: XX.XX.XXXX	XX:XX	Дата и время конца теста
Статистика:		Общая сводка по всем тестам
Всего прогонов:	XXX	Общее количество тестов за прогон
Проц.: Ошибка ОК XXXXX XXXXX		Число ошибочных и успешных тестов про- цессора
РПЗУ: Ош Чтение Запись КС XXXXX XXXXX XXXXX XXXXX		Число ошибочных и успешных тестов РПЗУ
ФП: Ошибка ОК XXXXX XXXXX		Число ошибочных и успешных тестов БЭП
Напр.: Мин. Сред. Макс.		

СКНО:	XX.X	XX.X	XX.X	Минимальное, среднее и максимальное напряжения за прогон Число ошибочных и успешных тестов СКНО
	Ошибка		OK	
	XXXXXX		XXXXXX	

Рисунок 5 – Технический прогон

3.4 Настройки.

ВНИМАНИЕ! Данный режим ККМ позволяет проводить ввод/ коррекцию параметров только при закрытой смене. При попытке проведения коррекции при открытой смене на индикатор выдается сообщение: «Закр. смену»

Возможна настройка следующих параметров:

- 1 – Часы
- 2 – Вид печати
- 3 – Пароли
- 4 – Тарифы
- 5 – БагажТариф
- 6 – Заголовок
- 7 – Макс.сумма
- 8 – Округление
- 9 – СОМ порта
- 10 – ВремЗастав
- 11 – Дата ТО

3.4.1 Часы

Дата

В данном под режиме можно производить коррекцию текущей даты. Дата должна быть введена 2 раза, при этом первоначально введенная и повторная дата должны совпадать. Устанавливаемая дата должна быть не раньше даты последней сменной записи. При вводе ошибочной выдается звуковой сигнал, введенные цифры очищаются и допускается повторный ввод. Сброс ошибочных данных и выход из подрежима осуществляется по нажатию клавиши «СБ».

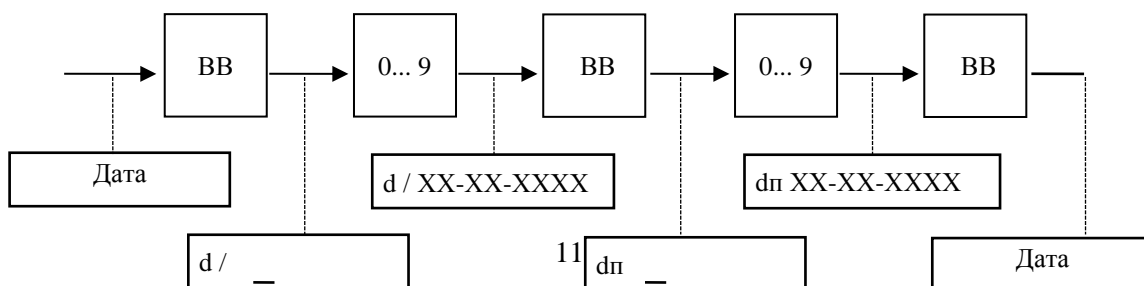

Время

В данном режиме производится коррекция текущего времени. При вводе ошибочного значения времени выдается звуковой сигнал, введенные цифры очищаются и допускается повторный ввод. Сброс ошибочных данных и выход из подрежима осуществляется по нажатию клавиши «СБ».

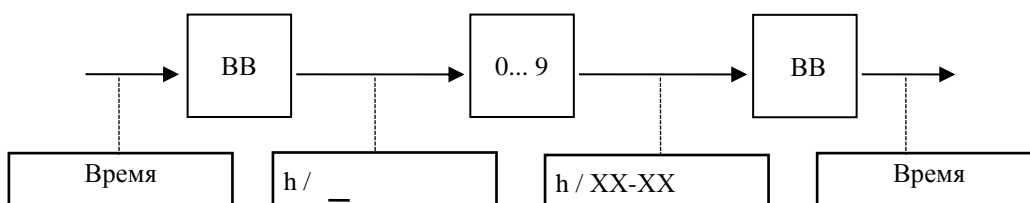

Синхронизация с СКНО

В данном режиме возможно синхронизировать время с СКНО при условии, что СКНО установило соединение с сервером.

3.4.2 Настройка вида печати

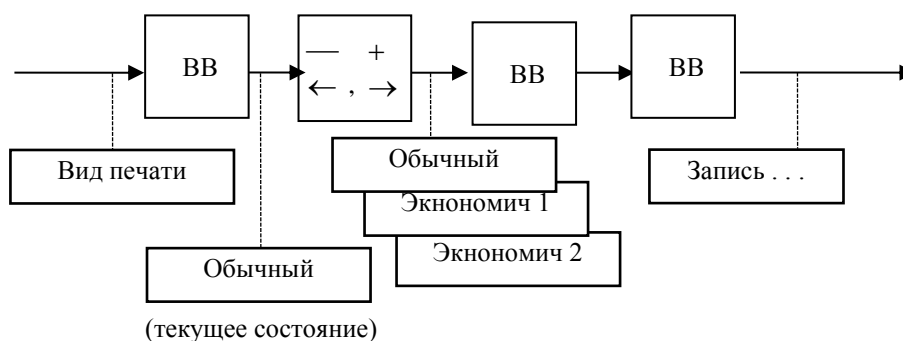

Этот подрежим позволяет изменить вид печати

3.4.3 Запись (программирование) паролей

Этот режим предназначен для записи (программирования)/ коррекции пароля (ключа защиты) водителей, администраторов, старших администраторов.

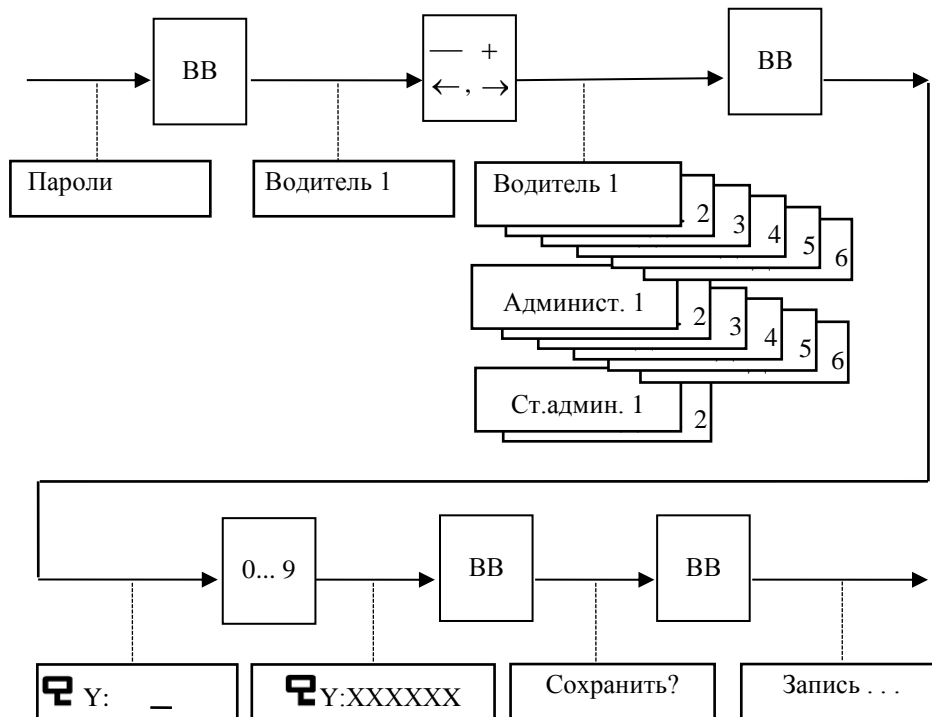

3.4.4 Коррекция тарифов на проезд

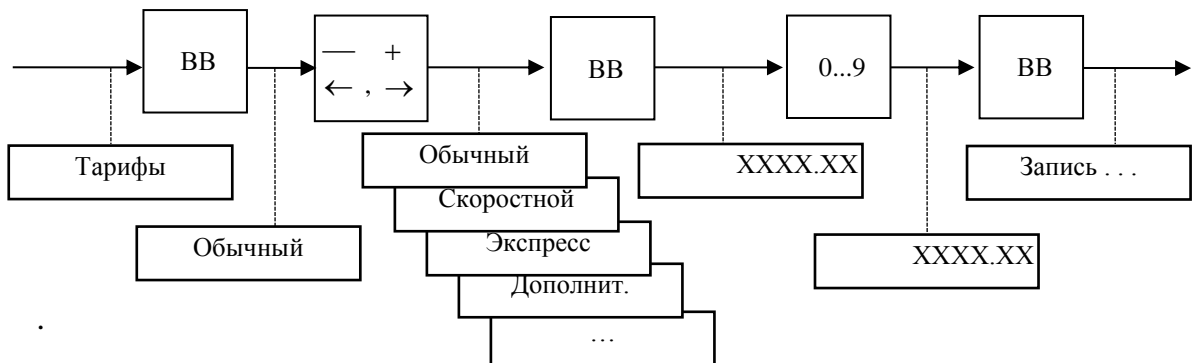

Этот подрежим позволяет редактировать ставки тарифов на проезд пассажиров в пригородных и междугородных маршрутах.

3.4.5 Коррекция тарифов на провоз багажа

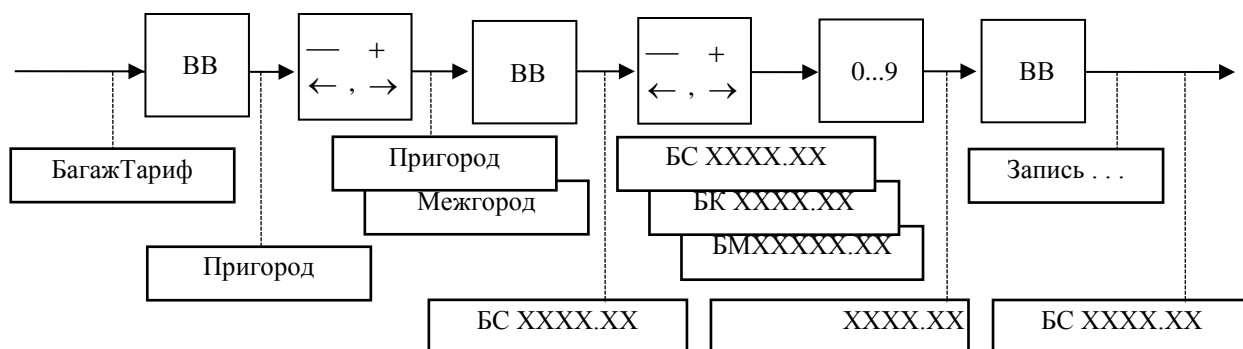

Этот подрежим позволяет редактировать ставки тарифов на провоз багажа на пригородных и междугородных маршрутах. Вначале при помощи клавиш « \leftarrow », « \rightarrow », « \leftarrow » выбирается тип тарифа – пригородный или междугородный, затем категория стоимости провоза багажа – багаж среднемерный, крупномерный или маломерный. Набор величины ставки тарифа осуществляется при нажатии на цифровые клавиши.

3.4.6 Коррекция заголовка

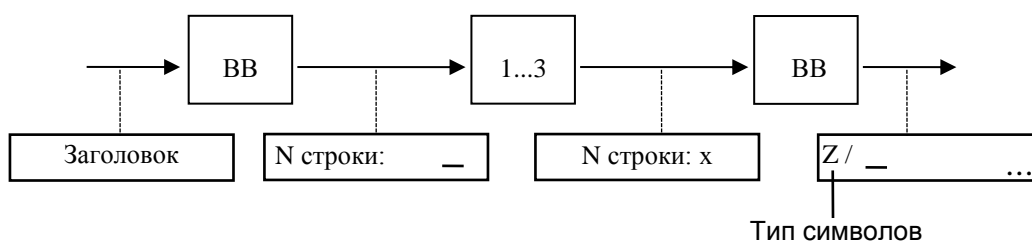

При помощи клавиши «КЛ» по кольцу можно осуществить выбор типа вводимых символов. Возможны следующие типы символов:

- R - заглавные буквы русского алфавита;
- r - прописные буквы русского алфавита;
- S – символы (значки);
- L - латинские заглавные буквы;
- l - латинские прописные буквы.

Вначале необходимо установить требуемый тип символов, а после этого следует ввести желаемый текст.

Выбор вводимого символа осуществляется по кольцу при помощи клавиш «x» и «÷». При нажатии на клавишу «÷» перебор символов осуществляется согласно алфавита (для букв) или от первого знака к конечному (для цифр и символов), при нажатии на клавишу «x» перебор символов осуществ-

ляется в обратном порядке. Поиск необходимого символа можно осуществлять либо последовательно нажимая на клавишу «х» («÷»), при этом каждое нажатие сопровождается звуковым сигналом, либо удерживая ее в нажатом состоянии до появления нужного символа, при этом звуковое сопровождение нажатия отсутствует. При помощи клавиш «0»... «9» и «.» можно непосредственно ввести символы 0 ... 9 и символ точки.

После установки нужного символа в 1-ой позиции следует перевести курсор при помощи клавиш « $\xrightarrow{+}$ », « $\xleftarrow{-}$ » к следующей позиции. При необходимости можно изменить тип символов и ввести следующий символ, как описано выше.

Исправление ошибочных данных производится следующим образом: при помощи клавиш « $\xleftarrow{-}$ », « $\xrightarrow{+}$ » подвести курсор к требуемой позиции и ввести новый символ, как описано выше. Удаление символов производится по нажатию клавиши «00». Для перемещения текста внутри строки необходимо подвести курсор к требуемой позиции и нажать клавишу «ФЦ», на индикаторе появится указатель операции: «с». Нажатие клавиши « $\xrightarrow{+}$ » сместит текст вправо, нажатие клавиши « $\xleftarrow{-}$ » - влево. Для выхода из подрежима необходимо повторно нажать клавишу «ФЦ».

Для визуальной оценки набранного текста заголовка его можно вывести на печать нажатием клавиши «ИТОГ».

Для записи в память машины вновь введенного текста следует нажать клавишу «ВВ», если предпочтительнее оставить прежний текст - «СБ», ККМ возвращается в исходное состояние.

Во время записи данных на индикаторе высвечивается: «ЗАПИСЬ ...».

3.4.7 Максимальная сумма

Подрежим позволяет ограничить величину вводимой наличности при работе машины в «Ручном режиме», а также запретить продажу билетов при работе с запрограммированными маршрутами на сумму выше максимально установленной. При этом в режиме «Касса» при наборе суммы больше максимально установленной на индикаторе ККМ появляется сообщение «Ошибка...»

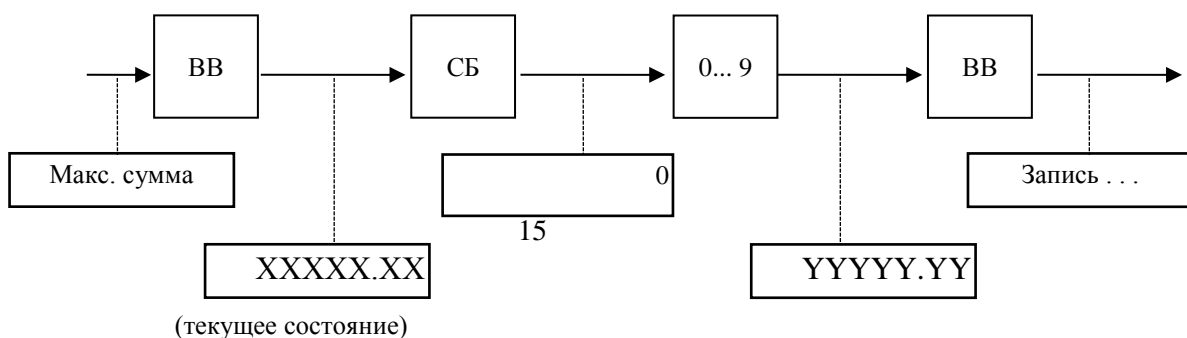

3.4.8 Установка округления

В машине предусмотрена возможность установки округления до заданного числа. Округление применяется при расчете сумм билетов, продаваемых по заранее запрограммированным маршрутам. В ручном режиме округление не применяется.

С завода–изготовителя машина поступает с округлением до копейки в большую сторону.

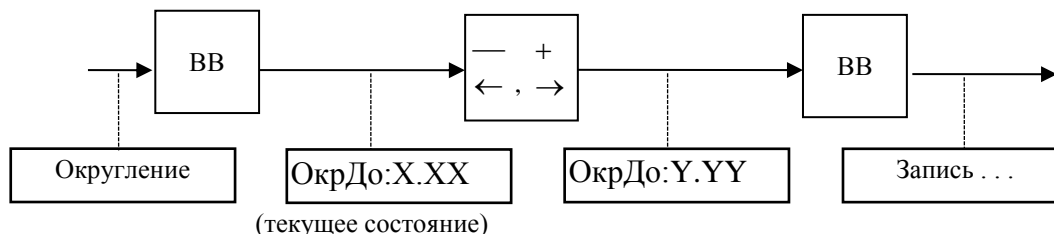

3.4.9 Настройка СОМ-порта

Подрежим позволяет включить либо отключить СОМ-порт. После изменения настройки необходимо перезагрузить ККМ.

3.4.10 Время Заставки

Подрежим позволяет настроить интервал времени от 10 до 300 секунд, через который при неактивности машины на индикатор кассира будет выводиться текущее время. Значению 0 соответствует отключение заставки.

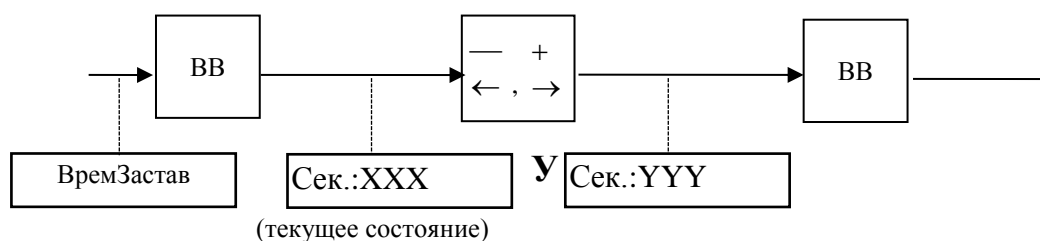

3.4.11 Дата ТО

Данный режим позволяет установить дату последующего обслуживания. После установки даты ТО, за 5 дней до установленной даты на ККМ будет выдаваться сообщение: «Требуется ТО». В момент наступления даты, блокируется на следующий день возможность работы в режиме «Водитель». Необходимо провести техническое обслуживание и ввести новую дату.

В ККМ предусмотрен подрежим, позволяющий осуществлять настройку отдельных операций или свойств ККМ в кассовом режиме. При включенном значении операция или свойство являются доступными или активными, при

выключенном – недоступными. В заводских установках все свойства включены. Такими операциями или свойствами являются:

- аннулирование. При выключенном значении данная операция недоступна в режиме «Водитель».
- выбор маршрута. При включенном значении это свойство позволяет водителю изменить выбор маршрута при открытой смене и осуществить продажу билетов по новому маршруту.
- режим ручного набора суммы. При включенном значении это свойство позволяет водителю осуществлять продажу билетов по суммам, вводимым с клавиатуры кассового аппарата.
- контроль направления. При включенном значении это свойство запрещает продажу билетов в направлении, обратном направлению движения. Смена направления движения при этом осуществляется при пробитии контрольного билета (см. «Руководство по эксплуатации УЯИД.695234.003–22 РЭ»). При выключенном значении контроль направления не осуществляется, продажа может производиться в обоих направлениях одновременно.
- Ручная сумма маршрута. При включенном значении стоимость проезда не подсчитывается автоматически согласно тарифам, а вводится вручную.
- Печать реквизитов. При включенной опции на чеках печатаются реквизиты (табельный номер).

3.5 Установки

Данный режим позволяет произвести установки следующих параметров:

- Аннулирование. Включение либо отключение возможности проводить данную операцию.
- Выбор маршрута. Включение либо отключения возможности работы с маршрутами.
- Ручной режим. Включение либо отключение возможности работать в ручном режиме.
- Контроль направления. Включение либо выключение контроля направления. При включенной установке остановки маршрутов от начального пункта до конечного можно выбирать только в одном направлении. Чтобы изменить направление, необходимо вывести контрольный билет на конечной остановке. При выключенной установке остановки можно выбрать как в прямом так и в обратном направлении без вывода контрольного билета.
- Ручная сумма маршрута. При включенной установке позволяет вручную вводить суммы при работе с маршрутами. Данная установка полезна, если сумма проезда фиксирована и не зависит от тарифа за километраж.

- Автоматическая синхронизация часов. Включение либо отключение автоматической синхронизации часов с СКНО. При включенной опции при открытии смены будут производиться автоматические попытки синхронизации.
- Печать реквизитов. Включение либо отключение печати реквизитов на чеке.
- Номер места. Включение либо отключение возможности печати номера места на чеке. При включенной опции при пробитии чека появляется возможность ввести номер места.
- Время отправления. Включение печати времени отправления на билете.

3.6 Реквизиты

Данный режим позволяет получить информацию о номере версии программного обеспечения, номере машины и дате сборки программного обеспечения.

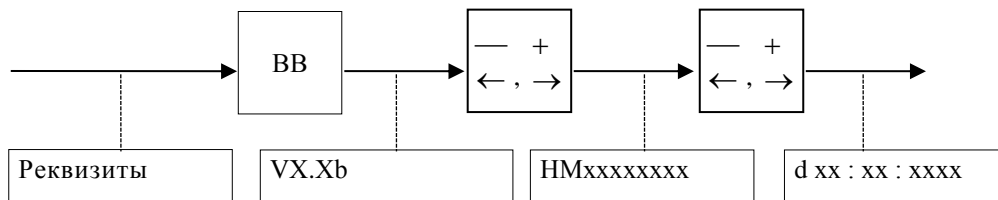

Выход из подрежима осуществляется по нажатию клавиши «СБ».

3.7 Маршруты

Данный подрежим предназначен для получения информации о запрограммированных маршрутах и остановках, стоимости проезда между остановками для определенного тарифа, а также для удаления маршрутов.

При выборе маршрута есть возможность дописать количество необходимых символов до 9 значений. Это может быть г. Город, пригород, межгород или любые символы и значения. Изменение по принципу пункта 3.4.6 внесения заголовка клавиша КЛ.

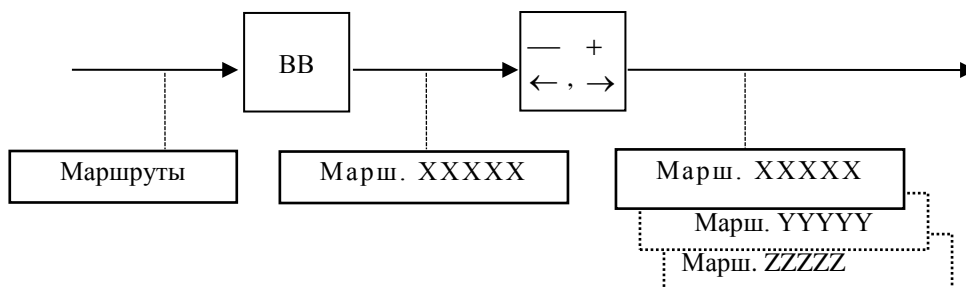

Получить информацию об остановках, входящих в данный маршрут, можно следующим образом:

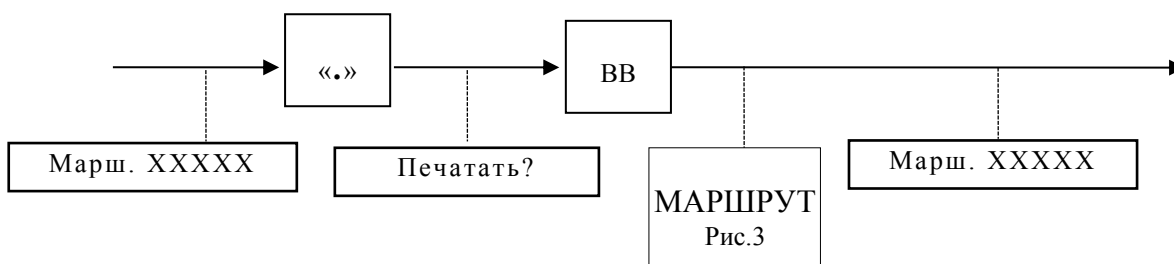

Получение информации о стоимости проезда между остановками внутри маршрута осуществляется:

а) По кольцу при помощи клавиш « $\overleftarrow{-}$ », « $\overrightarrow{+}$ »:

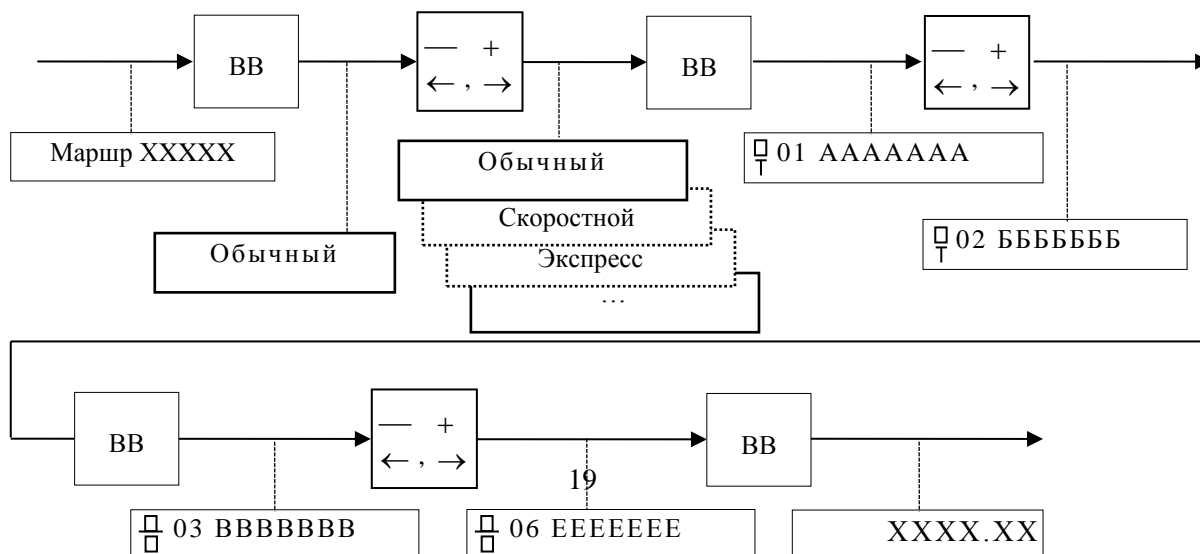

б) Путем задания кодов номеров начальной и конечной остановки:

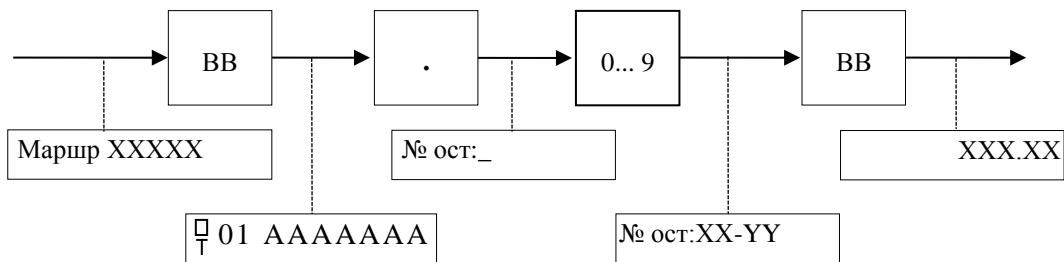

В машине предусмотрена возможность включения\выключения кодов остановок нажатием на клавишу « x ». По умолчанию коды остановок выключены.

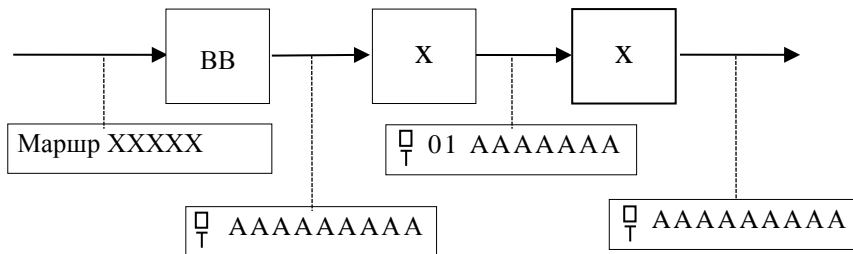

В режиме «Старший администратор» предусмотрена возможность удаления одного или нескольких маршрутов.

а) Удаление одного маршрута

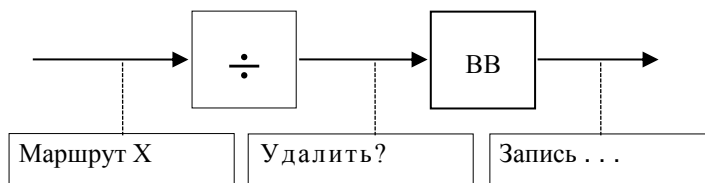

б) Удаление всех маршрутов

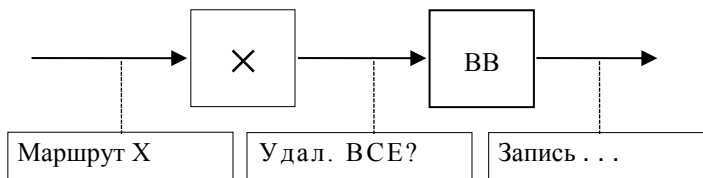

Выход их под режима осуществляется при помощи клавиши «СБ».